

# MULTI FLEX BLOCK®



## MULTI FLEX BLOCK®

### För livsmedel

#### FÖR SÄKER ANVÄNDNING VID HANTERING AV KOMPONENTER I LIVSMEDELS- OCH DRYCKESINDUSTRIN:

- Kompatibel med säkerhetsriktlinjerna för nationella och internationella livsmedelsmyndigheter, d.v.s. FDA-kompatibel och EFSA-kompatibel
- För de högsta kraven på hygien och det bästa skyddet mot kontaminering



- Material: PE natur, FDA-kompatibel.
- Skruvlock DN 150 (vitt) med O-ring, lämplig för IBC-tank.
- Roterbar version under installationen.
- Proppar i FDA-kompatibel PE med EPDM-tätningar.
- Anslutningar:  
På toppen: 1/2", 3/4", 1" och 2" invändig gänga.  
Sidoanslutningar: 1/2", 3/4", 1" och 2" invändig gänga.  
2 x anslutning M 12 x 1,5 mm.

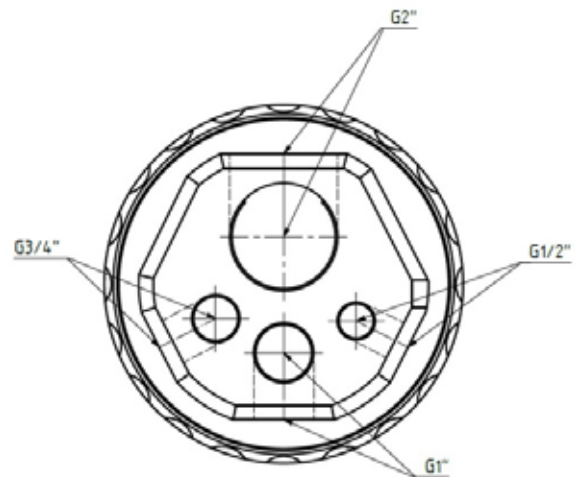

DN	Material	Proppar	Tätning	Vikt	Antal	Art.nr
150	PE-natur FDA-kompatibel	PE-natur FDA-kompatibel	EPDM	3000	1	MFB-PENAFDA-150

Ytterligare material, förklaringar och mått på begäran. Med reservation för tekniska ändringar.